

Bezpečnostné kovanie RX1, RX4, RX 802 a RX 807.

Tento výrobok bol skúšaný a certifikovaný podľa ČSN EN 1906 – zaradený do tb3 a dle ČSN P ENV 1627 – zaradený do bt3. Podľa NBÚ – kategória tajné.

Návod na montáž:

- Po vyťahnutí kovania z krabice vyskrutkujte červík M5(7) z vnútornej kľučky (2). Kovanie rozložte. U typu s madlom vyskrutkujte z madla trň so skrutkou a vyberte papierovú podložku pod madlom. Madlo otočte podľa typu dverí (pravé, ľavé) a trň so skrutkou zaskrutkujte naspäť. U typu kľučka-kľučka otočte kľučku vonkajšieho štítu úplného (1) do funkčnej polohy podľa typu dverí (pravé, ľavé).
- Namontujte do zámku vo dverách cylindrickú vložku. Skrutka na jej upevnenie je súčasťou zámku. Dotiahnite ju iba voľnejšie. Do štvorhranného otvoru zámku vložte z vonkajšej strany trň s vonkajším štítom úplným (1). Z druhej strany dverí nasuňte na vycnievajúci trň a cylindrickú vložku tela vnútorného štítu (4) a kľučku (2) a označte miesta pre vyvrtávanie otvorov. To isté urobte na druhej strane dverí.
- Označené otvory pre skrutky prevrtajte cez dvere tak, aby boli rovnaké s označením otvorov na opačnej strane dverí. Vrtajte priemer 10 mm. Z vonkajšej strany dverí prevrtajte otvory na priemer minimálne 13 mm do hĺbky 15 mm. Vrtajte kolmo! Pozn. telo vnútorného štítu (4) je možné tiež použiť ako vrtaciu šablónu-použite vrták priemer 8 mm.
- Do tela vnútorného štítu (4) vložte vratný mechanizmus kľučky (5) tak, aby bol umožnený chod kľučky podľa dverí (pravé, ľavé) a vložením kľučky (2) to potom prekontrolujte – viz. smer šípky na obrázku. Z vonkajšej strany dverí nasuňte vonkajší štít úplný (1), z druhej strany telo vnútorného štítu (4) s vratným mechanizmom (5). Na vycnievajúci trň nasuňte kľučku (2) a telo štítu vycentrujte. Priloženými skrutkami (6) zoskrutkujte. Uťahovací moment je stanovený na max. 5 Nm+2.
- Kľučku (2) dajte preč, na telo vnútorného štítu (4) nasuňte vnútorný štít (3) jeho dolnou časťou a úderom ruky narazte vnútorný štít v jeho vrchnej časti. Nasuňte kľučku a dotiahnite červík (7) kľučky. Dotiahnite skrutku vložky.

Údržba:

Min. 1x za rok dotiahnite červík kľučky.

Na utieranie nečistôt doporučujeme používať namočenú handru. Kovanie sa nesmie čistiť abrazívnymi a chemickými čistiacimi prostriedkami, ktoré by mohli poškodiť povrchovú vrstvu. V prípade matného kovania alebo saténa používajte leštiadlo na nábytok, ktoré obsahuje silikón.

Špecifikácia:

- Pre dvere hrúbky 40-50 mm (pokiaľ nie je na etikete uvedené niečo iné). Pre dvere hrúbky väčšej ako 50 mm kontaktujte svojho predajcu – je nutný dlhší trň a spojovacie skrutky (pokiaľ je na etikete uvedený väčší rozmer, sú dlhší trň a skrutky súčasťou výrobku).
- Pre typ RX 802 a RX 807: bezpečnostná cylindrická vložka odolná proti odvrtaniu v bezpečnostnej triede 3
- Pre typ RX 1 a RX 4: cylindrická vložka s predĺženými kľúčmi
- Zadlabávací zámok príslušnej vzdialenosti, hĺbka 80 mm
- Pre typ RX 1 a RX 4: cylindrická vložka nemusí byť súčasťou výrobku – viz. etiketa

Upozornenie:

Montážne bezpečnostné kovanie sa používa na ochranu vchodu iba čiastočne. Chránena je iba oblasť zámku, ale v žiadnom prípade nie ostatné slabé miesta dverí. Bezpečnostné kovanie má význam, pokiaľ sú dvere zamknuté. Montáž bezpečnostného kovania doporučujeme, aby namontoval odborník. Výrobca neručí za funkčné vady, ktoré vzniknú pri nesprávnej montáži.

U bezpečnostného kovania typ RX 802 / RX 807 nesmie vycnievať cylindrická vložka nad vonkajší štít viac ako 3 mm!

Všetky časti tohoto výrobku aj s obalom sú recyklovateľné. Obal a opotrebovaný, nefunkčný alebo inak poškodený výrobok znehodnotte podľa miestnych platných smerníc, týkajúcich sa odpadu.

Výrobca si vyhradzuje právo na zmenu výrobku s ohľadom na jeho funkciu a v záujme zákazníka.

Certifikáty viz www.rostex.cz

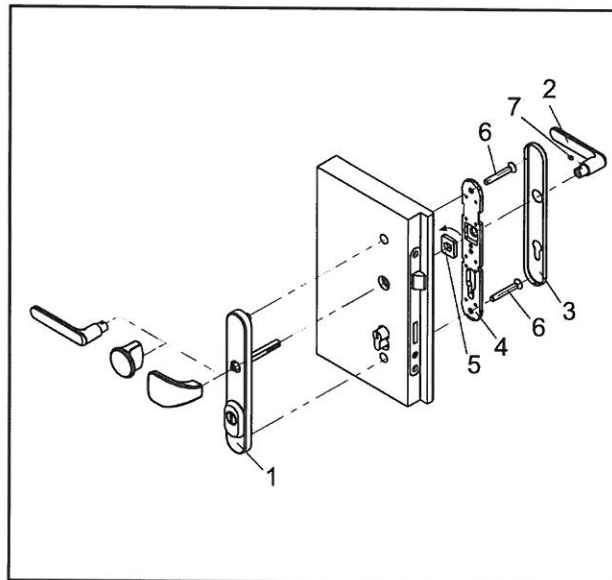

ČESKY

Legenda k obrázku:

- | | |
|--|------|
| 1. Vnější štít úplný (s klikou, knoflíkem nebo madlem) | 1 ks |
| 2. Vnitřní klikka | 1 ks |
| 3. Vnitřní štít | 1 ks |
| 4. Tělo vnitřního štítu | 1 ks |
| 5. Vratný mechanismus kliky | 1 ks |
| 6. Šroub M8 | 2 ks |
| 7. Červík M5 (u typu RX4 a RX 807 2 ks) | 1 ks |

Bezpečnostní kování dále obsahuje:

- | | |
|----------------------|------|
| 8. Imbusový klíč 2,5 | 1 ks |
| 9. Imbusový klíč 5 | 1 ks |
| 10. Záruční list | 1 ks |

SLOVENSKY

Legenda k obrázku:

- | | |
|---|------|
| 1. Vonkajší štít úplný (s kľučkou, gombíkom alebo madlom) | 1 ks |
| 2. Vnútorná kľučka | 1 ks |
| 3. Vnútorný štít | 1 ks |
| 4. Telo vnútorného štítu | 1 ks |
| 5. Vratný mechanizmus kľučky | 1 ks |
| 6. Skrutka M8 | 2 ks |
| 7. Červík M5 (u typu RX4 a RX 807 2 ks) | 1 ks |

Bezpečnostné kovanie ďalej obsahuje:

- | | |
|----------------------|------|
| 8. Imbusový kľúč 2,5 | 1 ks |
| 9. Imbusový kľúč 5 | 1 ks |
| 10. Záručný list | 1 ks |

ENGLISH

Legend:

- | | |
|--|------|
| 1. external shield (completed with handle, knob or grip) | 1 pc |
| 2. inside handle | 1 pc |
| 3. internal shield | 1 pc |
| 4. bracing plate of internal shield | 1 pc |
| 5. retractor mechanism | 1 pc |
| 6. screw M8 | 2 pc |
| 7. grub screw M5 (2 pc for RX4 and RX 807) | 1 pc |

This safety fittings delivery includes also:

- | | |
|-------------------------|------|
| 8. Allen wrench 2.5 | 1 pc |
| 9. Allen wrench 4 | 1 pc |
| 10. Letter of Indemnity | 1 pc |

DEUTSCH

Legende:

- | | |
|---|-------|
| 1. externer Schild, vollständig (inkl. Klinke, Knopf oder Türgriff) | 1 St. |
| 2. interne Klinke | 1 St. |
| 3. interner Schild | 1 St. |
| 4. interner Schildkörper | 1 St. |
| 5. Rückstellmechanismus | 1 St. |
| 6. Schraube M8 | 2 St. |
| 7. Madenschraube M5 (2 St. für RX 4 und RX 807) | 1 St. |

Diese Lieferung umfasst auch:

- | | |
|--------------------|---------|
| 8. Imbusschlüssel | 2,5 St. |
| 9. Imbusschlüssel | 4 St. |
| 10. Garantieschein | 1 St. |

РУССКИЙ

Пояснительный текст:

- | | |
|---|------|
| 1. наружный щит полный /с ручкой, кнопкой или поручнем/ | 1 шт |
| 2. внутренняя ручка | 1 шт |
| 3. внутренний щит | 1 шт |
| 4. корпус внутреннего щита | 1 шт |
| 5. возвратный механизм ручки | 1 шт |
| 6. винт M8 | 2 шт |
| 7. червячок M5 (у типа RX4 и RX807 2 шт) | 1 шт |

Защитный дверной прибор еще содержит:

- | | |
|-------------------------|------|
| 8. имбусный ключ 2.5 | 1 шт |
| 9. имбусный ключ 5 | 1 шт |
| 10. гарантийный паспорт | 1 шт |

Bezpečnostní kování RX1, RX4, RX 802 a RX 807.

ROSTEX

ROSTEX VYŠKOV, s.r.o.
Dědická 190/17
682 01 Vyškov

Tento výrobek byl zkušěn a certifikován dle ČSN EN 1906 – zařazen do tb3 a dle ČSN P ENV 1627 – zařazen do bt3. Dle NBÚ – kategorie tajné.

Návod montáže:

- Po vyjmutí kování z krabice vyšroubujte červík M5(7) z vnitřní kliky (2). Kování rozložte. U provedení s madlem vyšroubujte z madla trn se šroubem a vyjměte papírovou podložku pod madlem. Madlo otočte dle provedení dveří (pravé, levé) a trn se šroubem zašroubujte zpět. U provedení klika-klika otočte kliku vnějšího štítu úplného (1) do funkční polohy dle provedení dveří (pravé, levé).
- Namontujte do zámku ve dveřích cylindrickou vložku. Šroub pro její upevnění je součástí zámku. Dotáhněte ho jen volně. Do čtyřhranného otvoru zámku vložte z vnější strany trn s vnějším štítem úplným (1). Z druhé strany dveří nasuňte na vycnievající trn a cylindrickou vložku těla vnitřního štítu (4) a kliku (2) a označte místa pro vyvrtání otvorů. Totéž proveďte na druhé straně dveří.
- Naznačené otvory pro šrouby provrtejte skrz dveře tak, aby se shodovaly s označením otvorů na opačné straně dveří. Vrtejte průměr 10 mm. Z venkovní strany dveří prevrtejte otvory na průměr min. 13 mm do hloubky 15 mm. Vrtejte kolmo! Pozn. tělo vnitřního štítu (4) lze použít také jako vrtací šablónu – použít vrták průměr 8 mm.
- Do těla vnitřního štítu (4) vložte vratný mechanismus kliky (5) tak, aby byl umožněn chod kliky dle dveří (pravé, levé) a vložením kliky (2) toto zkontrolujte – viz směr šípky na obrázku. Z vnější strany dveří nasuňte vnější štít úplný (1), z druhé strany tělo vnitřního štítu (4) s vratným mechanismem (5). Na vycnievající trn nasuňte kliku (2) a tělo štítu vystředte. Priloženými šrouby (6) sešroubujte. Uťahovací moment je stanoven na max. 5 Nm + 2.
- Kliku (2) sundejte, na tělo vnitřního štítu (4) nasuňte vnitřní štít (3) jeho spodní částí a úderem ruky narazte vnitřní štít v jeho horní části. Nasuňte kliku a dotáhněte červík (7) kliky. Dotáhněte šroub vložky.

Údržba:

Mim. 1 x za rok dotáhněte červík kliky.

Pro setření nečistoty doporučujeme použít navhčený hadřík. Kování se nesmí čistit abrazívnými a chemickými čističmi prostředky, které by mohli poškodit povrchovou vrstvu. V případě matovaného kování a nebo saténu používejte leštičku na nábytek obsahující silikón.

Specifikace:

- pro dveře tloušťky 40-50 mm (pokud není na etiketě uvedeno jinak). Pro dveře tloušťky větší jak 50 mm kontaktujte svého prodejce – je nutný delší trn a spojovací šrouby (pokud je větší rozměr udaný na etiketě, jsou delší trn a šrouby součástí výrobku).
- pro typ RX 802 a RX 807: bezpečnostní cylindrická vložka odolná proti odvrtání v bezpečnostní třídě 3
- pro typ RX 1 a RX 4: cylindrická vložka s prodlouženými kľúčmi
- zadlabací zámek odpovídající rozteče, hloubka 80 mm
- pro typ RX 1a RX 4: cylindrická vložka nemusí být součástí výrobku – viz etiketa

Upozornění:

Montáž bezpečnostního kování se řeší ochrana vstupu pouze čiastočně. Chráněna je pouze oblasť zámku, nikoliv však ostatní slabá místa dveří. Bezpečnostní kování má význam, jsou-li dveře zamčené. Montáž bezpečnostního kování doporučujeme svěřit odborníkovi. Výrobce neručí za funkční vady, vzniklé nesprávnou montáží. U bezpečnostního kování typu RX 802 / RX 807 nesmí vycnievat cylindrická vložka nad vnější štít více jak 3 mm!

Všetchny části tohoto výrobku včetně obalu jsou recyklovateľné. Obal a opotřebený, nefunkční nebo jinak poškozený výrobek zneškodněte podle místních platných směrnic o nakládání s odpady.

Výrobce si vyhrazuje právo změny výrobku s ohledem na jeho funkci a v zájmu zákazníka.

Certifikáty viz www.rostex.cz.

Datum výroby:

Kontroloval:

Safety Door Fittings RX1, RX4, RX802 and RX807

This product was tested and verified through certification in accordance with EN 1906 (indexed as tb3) and P ENV 1627 (indexed as bt3). Considering that it was classified by the National Security Office in the safety class, category SECRET.

Assembly Instructions:

1. Remove the door fittings from the box, remove the grub screw M5 (7) from the inside handle (2) and take the fittings into pieces. In case of the fittings handle-knob: remove the pin with its screw from the knob and also the paper plate under the knob. Turn the knob according to the door wing orientation (LH or RH) and then put the pin with its screw back. In case of the fittings handle-handle: turn the handle of the external shield (1) in its functional position according to the door wing orientation (LH or RH).
2. Put the cylindrical insert in the door lock. The fixing screw, as a part of the lock, should be tightened slightly only. Put the pin into the square hole in the door lock together with the external shield (1). Put the internal shield (4) and the handle (2) on the protruding pin with the cylindrical insert from inside and mark drilling points intended for screws. Mark the drilling points similarly also on the opposite side.
3. Drill bores \varnothing 10 mm through the door wing at the marked points so that they meet with markings on the opposite door wing side. Afterwards, rebore these holes from outside to a final diameter of 13 mm and approximately 15 mm deep. **Keep drilling upright!** Note: the internal shield (4) can be also used as a drill template – then drill bores 8 mm for pre-drilling.
4. Put the retractor mechanism (5) in the bracing plate of the internal shield (4) respecting letters P/L stamped on the surface, in dependence on the LH or RH door wing, see figure. To check it up put the handle (2) in the shield. The arrow indicating the retractor mechanism must be in the same direction with the handle motion in the door lock. Put the external shield (1) on the outside wing door surface and the bracing plate of the internal shield (4) with the retractor mechanism (5) on the opposite side. Put the handle (2) on the protruding pin, true up the shield and fix it by means of the enclosed screws (6) to the door wing surface (**max. permissible torque is 5 Nm+2**).
5. Remove the handle (2), put the internal shield (3) down on its bracing plate (4) and press the shield by hand on its top part. Insert the handle and fix it by means of the grub screw (7). Finally, tighten the screw of the cylindrical insert.

Maintenance:

Retighten the grub screw on the door handle once a year at least.

To keep their surface clean we recommend using a piece of moist cloth only.

Eggshell-gloss coated surfaces of our fittings should be maintained by means of furniture polishing agents with content of silicone. **Never use abrasive and chemical detergents!** They may damage the surface layer.

Specification:

- designed for door wing thickness of 40-50 mm (unless otherwise specified on labels); for door wing thickness exceeding 50 mm contact your dealer – it is necessary to use a longer pin and fixing screws (if this thickness is specified on the label, then a longer pin and fixing screws are already enclosed);
- for RX 802 and RX 807: a safety cylindrical insert, resistant against drilling, in the safety class 3;
- for RX 1 and RX 4: a safety cylindrical insert with longer keys;
- a mortise lock with corresponding spacing, depth of 80 mm;
- for RX 1 and RX 4: a safety cylindrical insert must not be a part of the product – see the label.

Caution:

Any installation of these safety door fittings can solve protection of the entrance way partially only. It protects only the door lock area but not other weak door points. This fittings assembly is useful provided the door is locked. Any assembly and installation of safety fittings should be preferably carried out by a specialist. The manufacturer **does not bear any responsibility** for functional failures caused by improper assembly and installation.

For RX 802 / RX 807: a protruding part of the cylindrical insert above the external shield should not exceed 3 mm!

All parts of this product, incl. package, are recyclable. Packages and worn, damaged or malfunctioning fittings parts should be disposed in accordance with local regulations valid for disposal of wastes.

The manufacturer reserves the right to carry out technical changes on the product in the interest of technical progress and of the user without any prior notice.

Certificates, see our website: www.rostex.cz

Sicherheitstürbeschläge RX1, RX4, RX802 und RX807

Dieses Produkt wurde getestet und zertifiziert im Einklang mit EN 1906 (indexiert als tb3) und P ENV 1627 (indexiert als bt3) und bezugnehmend darauf von der Nationalen Sicherheitsbehörde in der Sicherheitsklasse, Kategorie GEHEIM, klassifiziert.

Anleitung zur Montage:

1. Den Türbeschlag aus der Packung herausnehmen, die Madenschraube M5 (7) aus der internen Klinke (2) ausschrauben und den Türbeschlag in einzelne Teile zerlegen. Bei den Türbeschlägen Klinke-Knopf: den Dom aus dem Knopf mit der Schraube ausschrauben und die Papierunterlage unter dem Knopf herausnehmen. Den Knopf entsprechend dem Türflügel (Linkstür/Rechstür) richten und den Dom mit der Schraube wieder einschrauben. Bei den Türbeschlägen Klinke-Klinke: die Klinke des Schildkörpers auf der Außenseite (1) in die Funktionsstellung entsprechend dem Türflügel (Linkstür/Rechstür) richten.
2. Die zylindrische Schlosseinlage in das Türschloss einbauen. Die entsprechende beigefügte Befestigungsschraube nur leicht nachziehen. Den Dom mit dem Schildkörper auf der Außenseite (1) in die vierkantige Öffnung des Türschlosses einschieben. Auf der Gegenseite den Schildkörper (4) mit der Klinke (2) auf den hervorstehenden Dom und die zylindrische Schlosseinlage aufstecken. Danach die Stelen der zu bohrenden Löcher markieren. Analogisch sind auch die Löcher auf der Gegenseite zu markieren.
3. Nun die markierten Löcher auf \varnothing 10 mm durch die Tür ausbohren. Auf der Außenseite die markierten Löcher auf \varnothing 13 mm und ca. 15 mm tief nachbohren. Die Löcher **immer senkrecht bohren!** Zur Bemerkung: Der Schildkörper (4) kann auch als eine Bohrmaschine angewendet werden – gegebenenfalls den Bohrer 8 mm zur Vorbohrung einsetzen.
4. Den Rückstellmechanismus (5) in den internen Schildkörper (4) einstecken und dabei die Buchstaben P/L respektieren, die auf der Mechanismusoberfläche aufgeschlagen sind: „P“ für Rechtstür und „L“ für Linkstür, siehe Abbildung. Zur Kontrolle die Klinke (2) einschieben. Die Pfeilrichtung auf dem Rückstellmechanismus muss mit der Bewegungsrichtung der Klinke in dem Türschloss gleich sein. An die externe Türseite den Schildkörper (1) und an die Gegenseite den Schildkörper (4) mit dem Rückstellmechanismus (5) anlegen. Die Klinke (2) auf den hervorstehenden Dom aufstecken, den Schildkörper ausrichten und mit den beigefügten Schrauben (6) fixieren (**max. Anzugsmoment beträgt 5 Nm +2**).
5. Die Klinke (2) entfernen, den internen Schild (3) unten auf den Schildkörper (4) aufsetzen und danach ganz oben darauf leicht mit Hand schlagen. Die Klinke wieder einstecken und mit der Madenschraube (7) fixieren. Zum Schluss die entsprechende Schraube der zylindrischen Schlosseinlage nachziehen.

Wartung:

Die Madenschraube der Klinke mindestens einmal jährlich nachziehen.

Zum Abwischen des Schmutzes empfehlen wir, nur einen feuchten Putzlappen zu verwenden. Unsere Türbeschläge sind nur mit derartigen Reinigungsmitteln zu reinigen, die keine aggressiven Chemikalien, bzw. keine abrasiven Stoffe enthalten, da die aggressiven oder abrasiven Stoffe die Oberfläche der Türbeschläge beschädigen können. Es wird empfohlen, sie satinierte Oberfläche der Beschläge mit einer Politur zu pflegen, die auch Silikon enthält.

Spezifikation:

- bestimmt für eine Türdicke von 40-50 mm (soweit nicht anders festgelegt); bei einer Türdicke über 50 mm sich an Ihren Händler wenden – ein längerer Dom und längere Schrauben sind erforderlich (falls auf der Etikette auch eine andere Türdicke angeführt ist, sind ein längerer Dom und längere Schrauben auch beigefügt);
- für RX 802 und RX 807: eine bohrbeständige Sicherheitsschlosseinlage in der Sicherheitsklasse 3;
- für RX 1 und RX 4: eine zylindrische Sicherheitsschlosseinlage mit längeren Schlüssel;
- ein Einsteckschloss mit entsprechendem Lochabstand, Tiefe 80 mm;
- für RX 1 und RX 4: eine Standardlieferung muss nicht unbedingt eine zylindrische Schlosseinlage umfassen – siehe die Etikette.

Zur Beachtung:

Die Montage der Sicherheitstürbeschläge kann den Schutz des Eingangs nur teilweise lösen. Der Schutz bezieht sich nur auf den Schlossbereich, nicht auf die anderen schwachen Stellen des Türflügels. Die Sicherheitstürbeschläge sind behilflich nur bei der zugesperrten Tür. Es wird empfohlen, die Montage der Sicherheitstürbeschläge einem Fachmann zu überlassen. Die Garantie des Herstellers bezieht sich nicht auf Funktionsfehler, die durch unrichtige Montage entstanden sind. Für RX 802 / RX 807: die zylindrische Schlosseinlage darf nicht über den Schild auf der Außenseite mehr als 3 mm überragen.

Alle Produktteile, inkl. Packungen, sind verwertbar. Die Packung, bzw. das gebrauchte, beschädigte oder funktionsunfähige Produkt ist immer nur entsprechend den jeweiligen Vorschriften und durch die dazu autorisierten Abfallsammelstellen zu entsorgen.

Der Hersteller behält sich das Recht vor, jedwede technische Änderungen auf dem Produkt im Interesse des technischen Fortschritts und des Kunden auch ohne vorherige Anzeige vorzunehmen.

Unsere Zertifikate, siehe unsere Webseite: www.rostex.cz

Защитный дверной прибор RX1, RX4, RX 802 и RX 807.

Это изделие было испытано и сертифицировано согласно EN 1906 – включено в эк3 и согласно P ENV 1627 – включено в эк3. По НУБ – разряд секретно.

Руководство по монтажу:

1. После демонтажа прибора из коробки выберите червячок M5 (7) из внутренней ручки (2). Прибор демонтируйте. У типа с поручнем завинтите из поручня оправку с винтом и выберите бумажную подкладку под поручнем. Поручень поверните по типу дверей (правые, левые) и оправку с винтом завинтите обратно. У типа ручка-ручка поверните ручку наружного щита полного (1) в функциональное положение по типу дверей (правые, левые).
2. В замок в дверь вставьте цилиндрический вкладыш. Винт для укрепления является частью замка. Слегка его подтяните. В четырехгранное отверстие замка вставьте с наружной стороны оправку с наружным щитом полным (1). С другой стороны дверей наденьте на выступающую оправку и цилиндрический вкладыш тело внутреннего щита (4) и ручку (2) и обозначте места для сверления отверстий. То же самое сделайте с другой стороны дверей.
3. Предназначенные отверстия для винтов высверлите сквозь дверь так, чтобы соответствовали обозначению отверстий на другой стороне дверей. Сверлите диаметр 10 мм. С наружной стороны дверей высверлите отверстия на диаметр мин. 13 мм в глубину 15 мм. Сверлите перпендикулярно! Прим. тело внутреннего щита (4) можно применить в качестве сверильного шаблона – применяйте сверло диаметра 8 мм.
4. В корпус внутреннего щита (4) вставьте возвратный механизм ручки (5) едлим образом, чтобы был возможен ход ручки по типу дверей (правые, левые) и вставкой ручки (2) это проверьте – см. Направление стрелки на рисунке. Из наружной стороны дверей наденьте наружный щит полный (1), с другой стороны внутреннего щита (4) с возвратным механизмом (5). На выступающую оправку наденьте ручку (2) и корпус щита центрируйте. Винтами (6) завинтите. Стяжной момент установлен на макс. 5 Nm +2.
5. Ручку (2) снимите, на корпус внутреннего щита (4) наденьте внутренний щит (3) его нижней частью и толчком руки толкните внутренний щит в его верхней части. Наденьте ручку и подтяните червячок (7) ручки. Подтяните винт вставки.

Уход:

Минимально 1 раз в год подтяните червячок ручки. Для уборки рекомендуем применять моющую тряпку. Прибор запрещается чистить абразивными моющими средствами, которые могут повредить поверхностный слой. В случае матового прибора или сатина, применяйте средство для мебели, содержащее силикон. Время от времени подтяните кроющие винты и червячки ручок.

Спецификация:

- для дверей толщины 40-50 мм / если на этикетке не приведено по другому! Для дверей толщины больше чем 50 мм вызывайте своего продавца – необходимы чуть дольше оправка и стыковые болты /если на этикетке приведен размер больше, болты и более длинные оправки являются частью изделия/.
- для типа RX 802 и RX 807: защитная цилиндрическая втулка стойкая против сверления в защитном классе 3
- для типа RX 1 и RX 4: цилиндрическая втулка с более длинными ключами
- врезой замок отвечающего расстояния, глубина 80 мм
- для типа RX 1 и RX 4: цилиндрическая втулка не должна обязательно являться частью изделия – см. этикетка

Предупреждение:

Монтаж защитного дверного прибора – это только частичная защита входа. Защищена только область замка, ни в коем случае остальные слабые места дверей. Защитный прибор имеет значение только в таком случае, что дверь закрыта. Монтаж защитного прибора должен проводить специалист. Производитель не отвечает за дефекты, возникшие неправильным монтажом. У типа прибора RX 802 / RX 807 не должна цилиндрическая втулка выступать над наружный щит больше чем 3 мм!

Все части этого изделия включительно упаковки можно рециркулировать. Упаковку и изношенное, неработающее или поврежденное изделие рекомендуется по действующим указаниям отвезти на место сбора или свалку.

Производитель выделяет для себя право на изменение изделия относительно к его функции и в интересах покупателя / клиента. Сертификаты см. www.rostex.cz